

Placement des cellules de sécurité

1) Placer les 2 unités cellule de sécurité selon un des schémas ci-dessous, dépendant de la porte à installer.

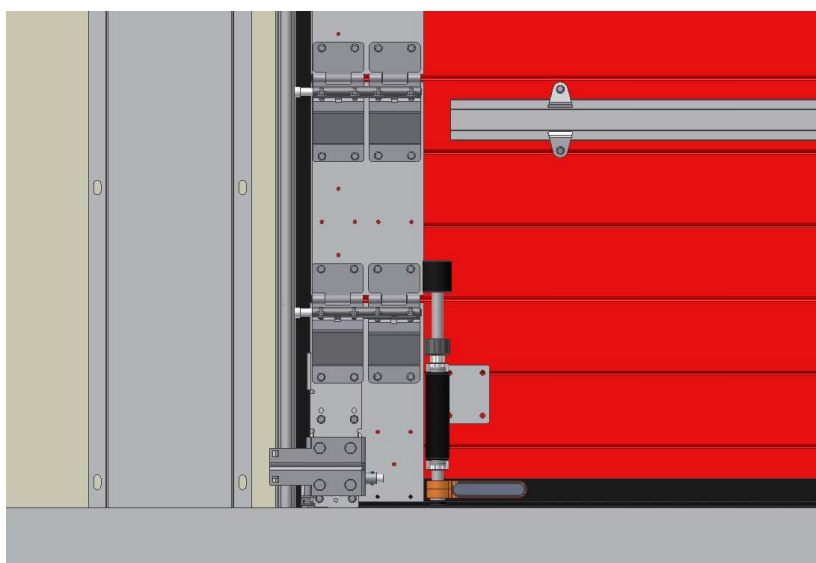
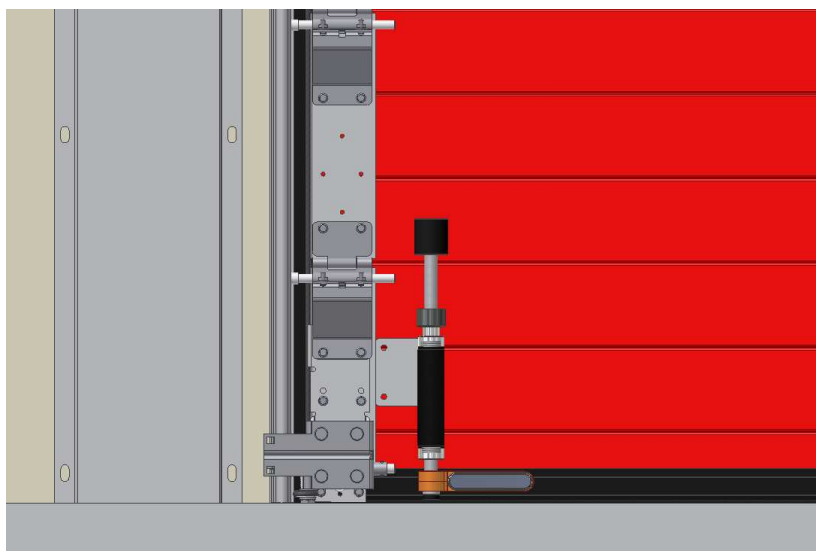

⚠ Attention : veillez à obtenir un alignement parfait des 2 unités sur le tablier

2) Placer le boîtier de raccordement sur le tablier du côté du moteur déjà installé.

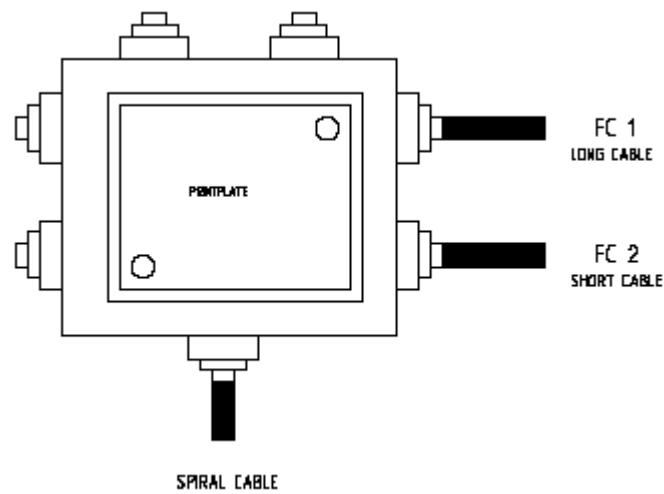

3) Raccorder les 2 câbles des 2 unités dans le boîtier de raccordement selon le schéma ci-dessous.

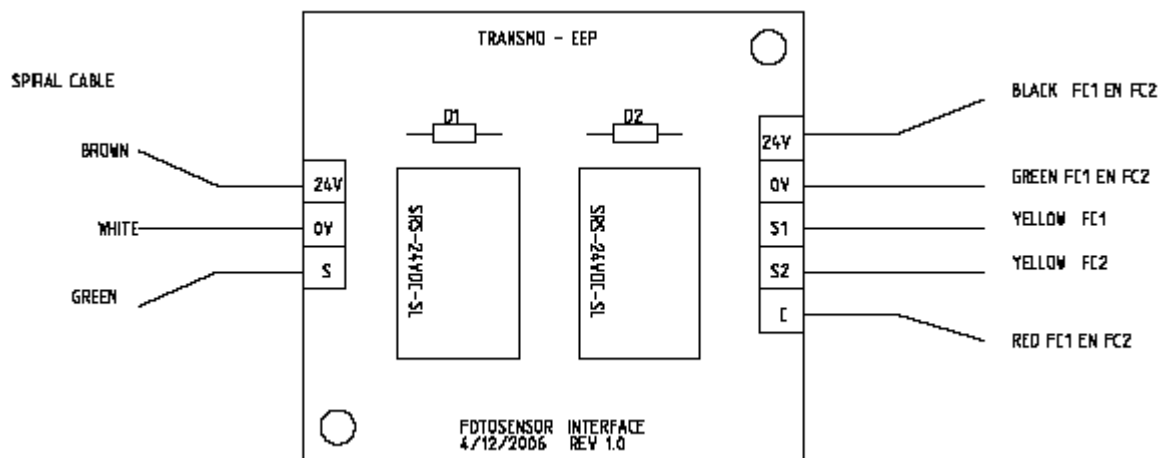

4) Raccorder le câble spiralé dans le coffret de commande

a) dans le cas de la motorisation hydraulique

Connecter le câble spiralé sur le connecteur pour cellule de sécurité X2

- borne 1 : fil brun
- borne 2 : fil blanc
- borne 3 : fil vert

b) dans le cas d'une motorisation électrique MFZ

Dans le cas de cette motorisation, un relai supplémentaire est nécessaire (livré).
Connecter le câble spirale selon les 2 schémas ci-joint.

Schéma de principe

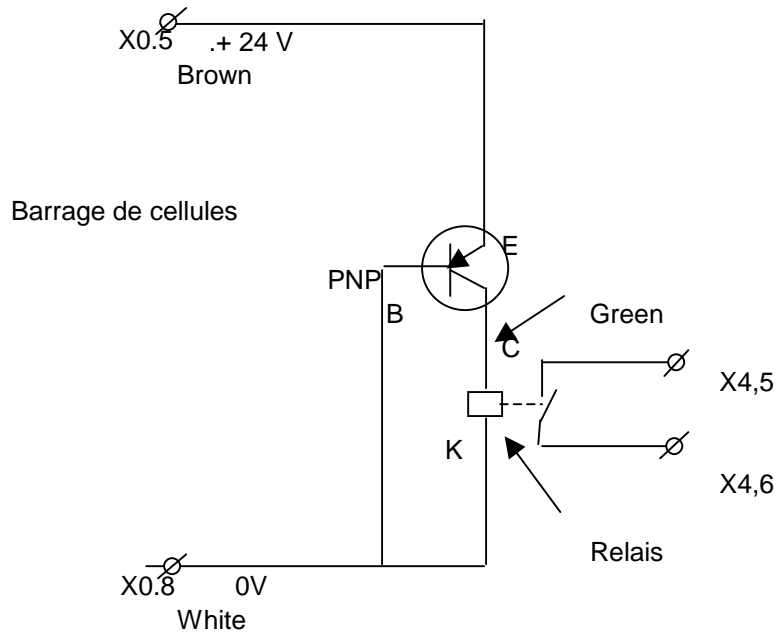

Schéma de raccordement

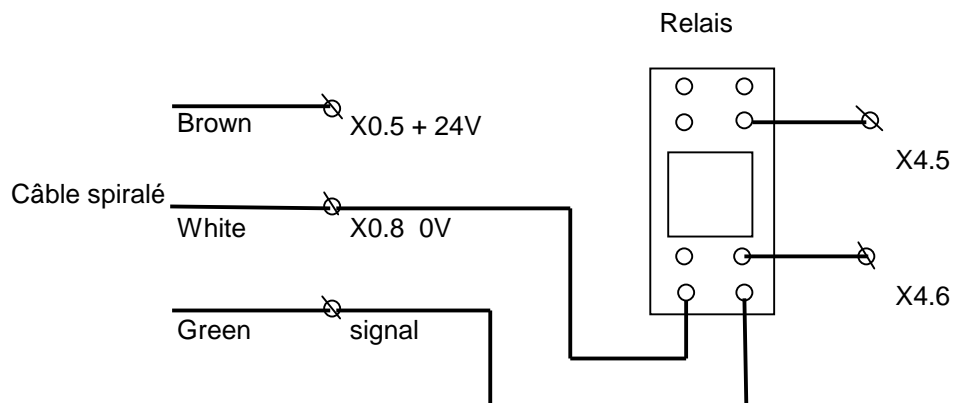

Le système est maintenant prêt à fonctionner !